

Exhaust air filter for GloveBox ventilation

Waiting position

Front view

Rear view

Foil tip of inliner 1

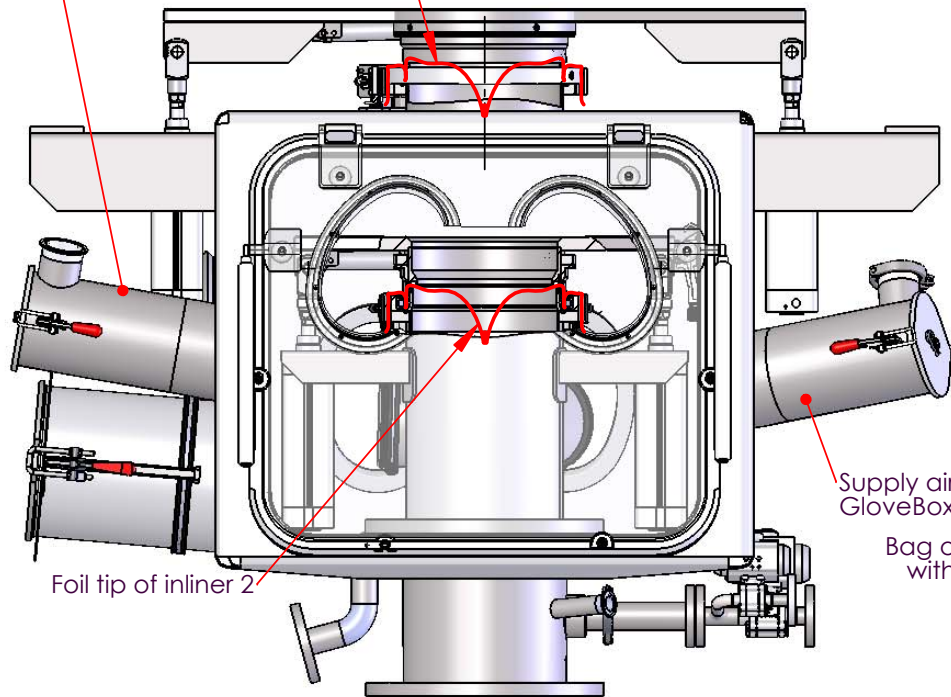

Supply air filter for GloveBox ventilation

Bag out nozzle with foil tube

Foil tip of inliner 2

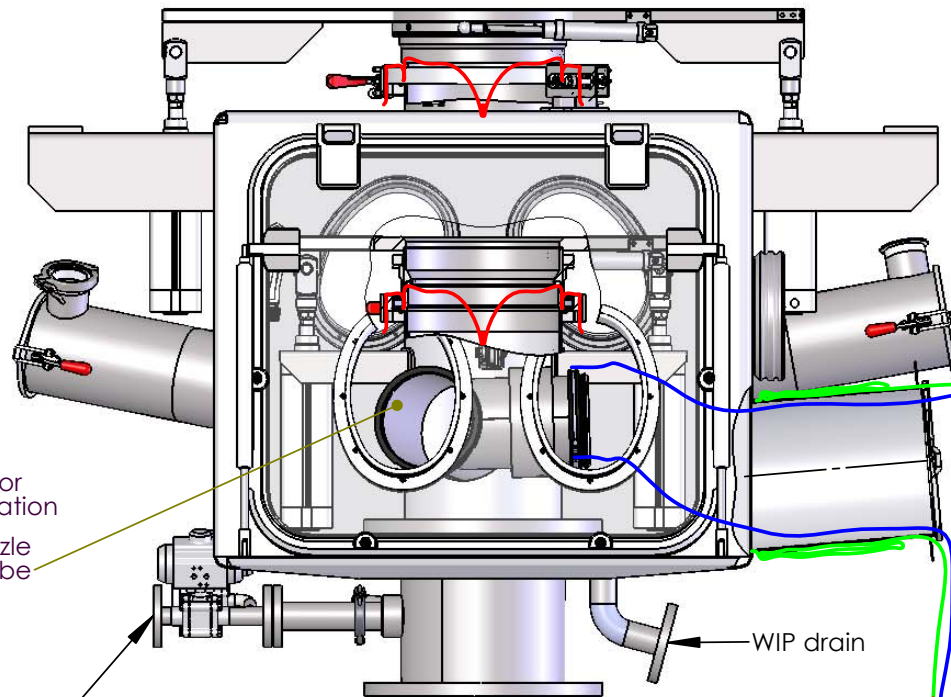

WIP drain

Endless foil as 2nd barrier

Waste bag as 1st barrier

Collection of the foil tips

fixed CIP connection

Revision	Änderung	Datum	Name	Ersatzteil	<input type="checkbox"/>
				FDA - Zertifikat	<input type="checkbox"/>
				3.1 - Zertifikat	<input type="checkbox"/>
				Massbild	<input type="checkbox"/>
				Zusammenstellung	<input type="checkbox"/>
				Schweissgruppe	<input type="checkbox"/>
			Freigegeben von	rubi	28.10.2017
			Name / Datum	rubi	10.10.2017

SCALE: 1:10

GloveBox zu BigBag Entleerung OEB 6

Kom. Nr:
1043750 Funktionsbeschreibung GloveBox zu BigBag Entleerung OEB 6

rubitec ag

CH-4431 Bennwil
Fon +41 61 956 91 91
Fax +41 61 956 91 90

Gewicht: kg

A3 00 1043750

Diese Zeichnung darf ohne unsere schriftliche Genehmigung weder kopiert oder vervielfältigt, auch niemals dritten Personen mitgeteilt oder zugänglich gemacht werden

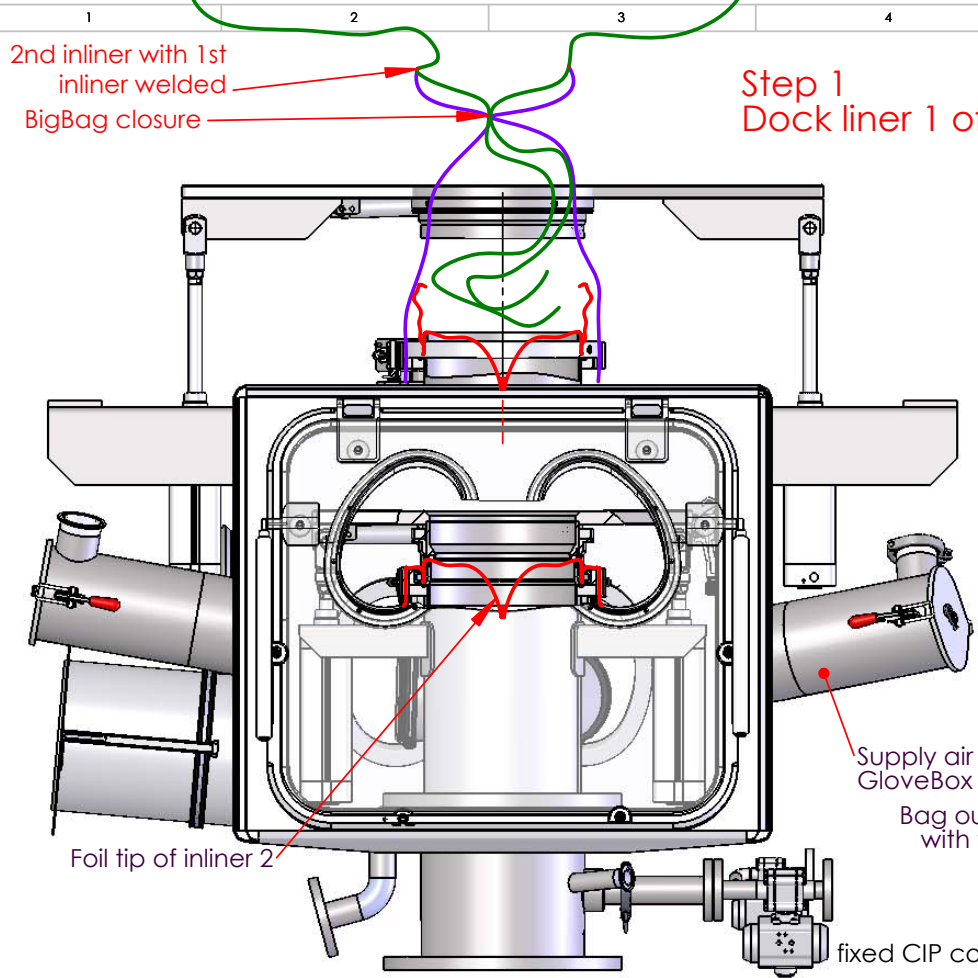

Front view

Step 1
Dock liner 1 of the next BigBags

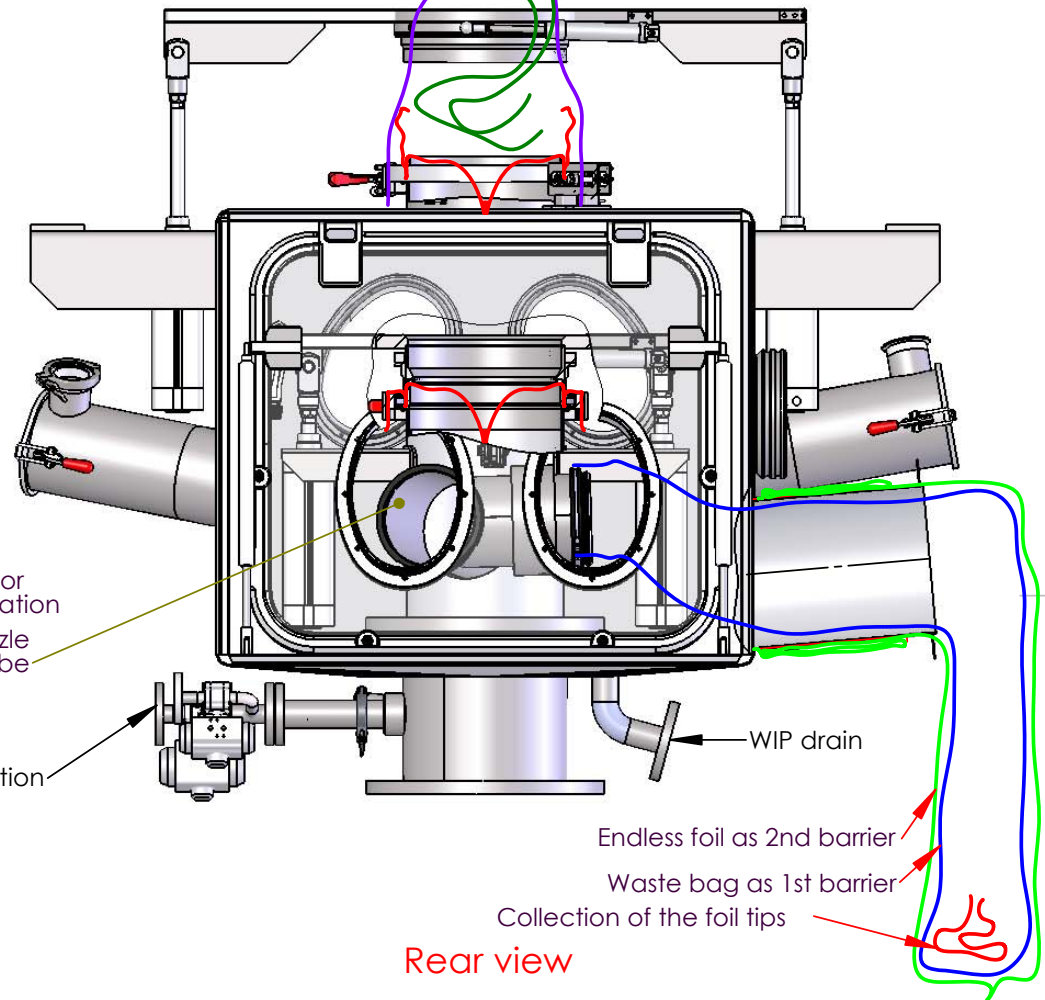

Rear view

Diese Zeichnung darf ohne unsere schriftliche Genehmigung weder kopiert oder vervielfältigt, auch niemals dritten Personen mitgeteilt oder zugänglich gemacht werden	Revision	Änderung	Datum	Name	Ersatzteil	<input type="checkbox"/>
					FDA - Zertifikat	<input type="checkbox"/>
					3.1 - Zertifikat	<input type="checkbox"/>
					Massbild	<input type="checkbox"/>
					Zusammenstellung	<input type="checkbox"/>
GloveBox zu BigBag Entleerung OEB 6					SCALE:	<input type="checkbox"/>
					1:10	Schweissgruppe
Kom. Nr:					Freigegeben von	rubt 28.10.2017
1043750 Funktionsbeschreibung GloveBox zu BigBag Entleerung OEB 6					Name / Datum	rubt 10.10.2017
rubitec ag			Gewicht: kg			
			CH-4431 Bennwil Fon +41 61 956 91 91 Fax +41 61 956 91 90			
			A3 00		1043750	

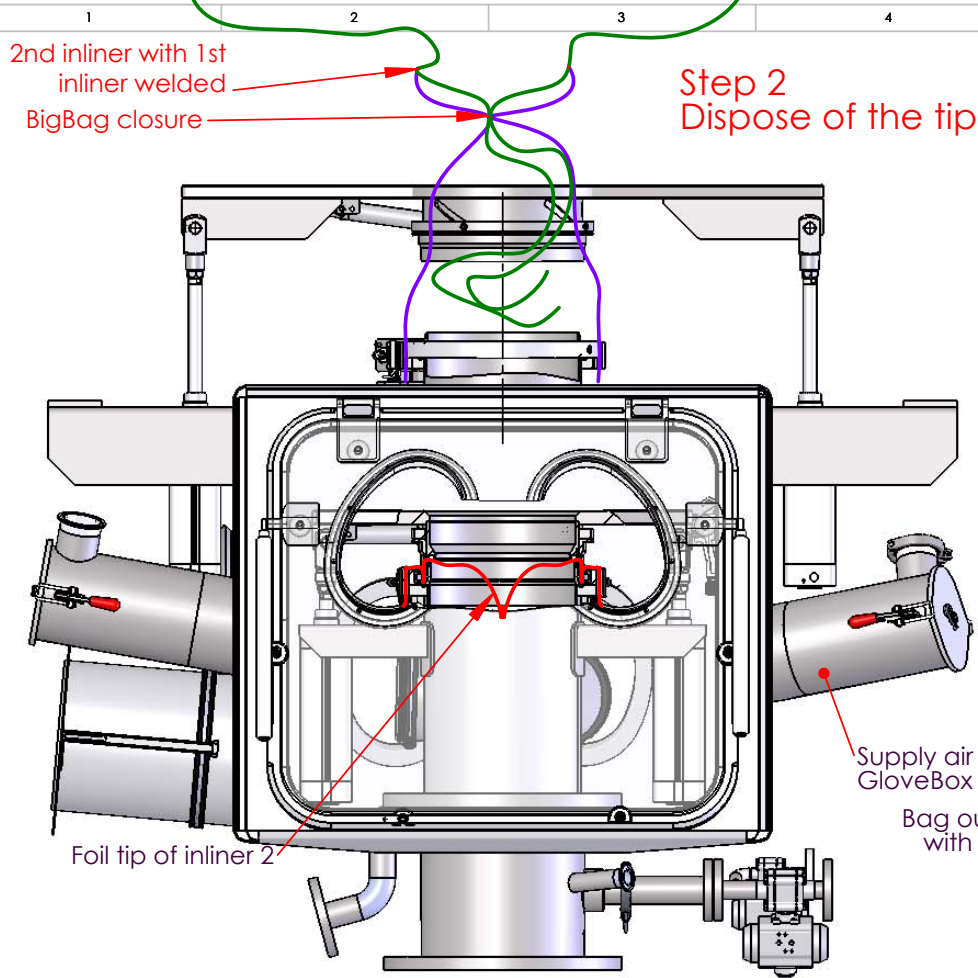

Front view

Step 2
Dispose of the tip of the last BigBag liner 1

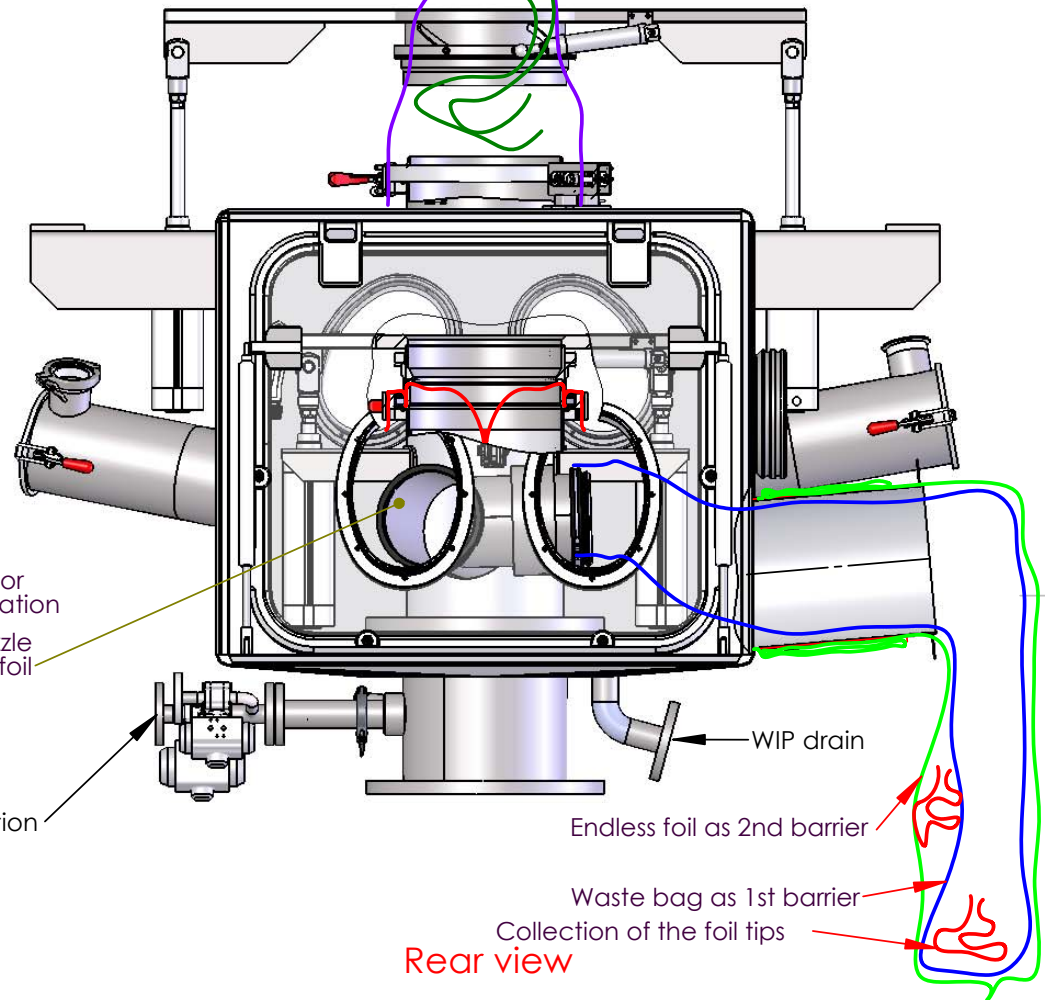

Rear view

Diese Zeichnung darf ohne unsere schriftliche Genehmigung weder kopiert oder vervielfältigt, auch niemals dritten Personen mitgeteilt oder zugänglich gemacht werden	Revision	Änderung	Datum	Name	Ersatzteil	<input type="checkbox"/>	
					FDA - Zertifikat	<input type="checkbox"/>	
					3.1 - Zertifikat	<input type="checkbox"/>	
					Massbild	<input type="checkbox"/>	
					Zusammenstellung	<input type="checkbox"/>	
					Schweissgruppe	<input type="checkbox"/>	
					Freigegeben von	rubt	28.10.2017
					Name / Datum	rubt	10.10.2017
	GloveBox zu BigBag Entleerung OEB 6					SCALE:	1:10
	Kom. Nr: 1043750 Funktionsbeschreibung GloveBox zu BigBag Entleerung OEB 6					Gewicht: kg	
rubitec ag			CH-4431 Bennwil Fon +41 61 956 91 91 Fax +41 61 956 91 90		A3 00 1043750		

Step 3 Folding liner 1

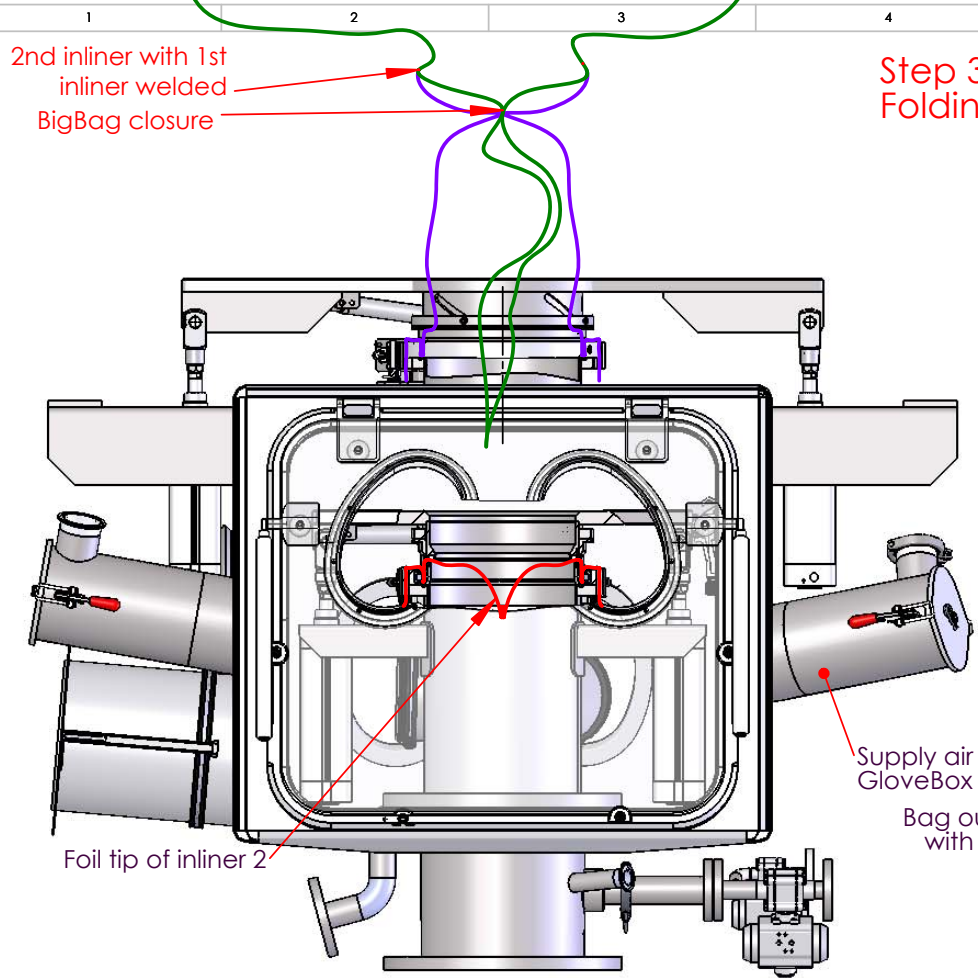

Front view

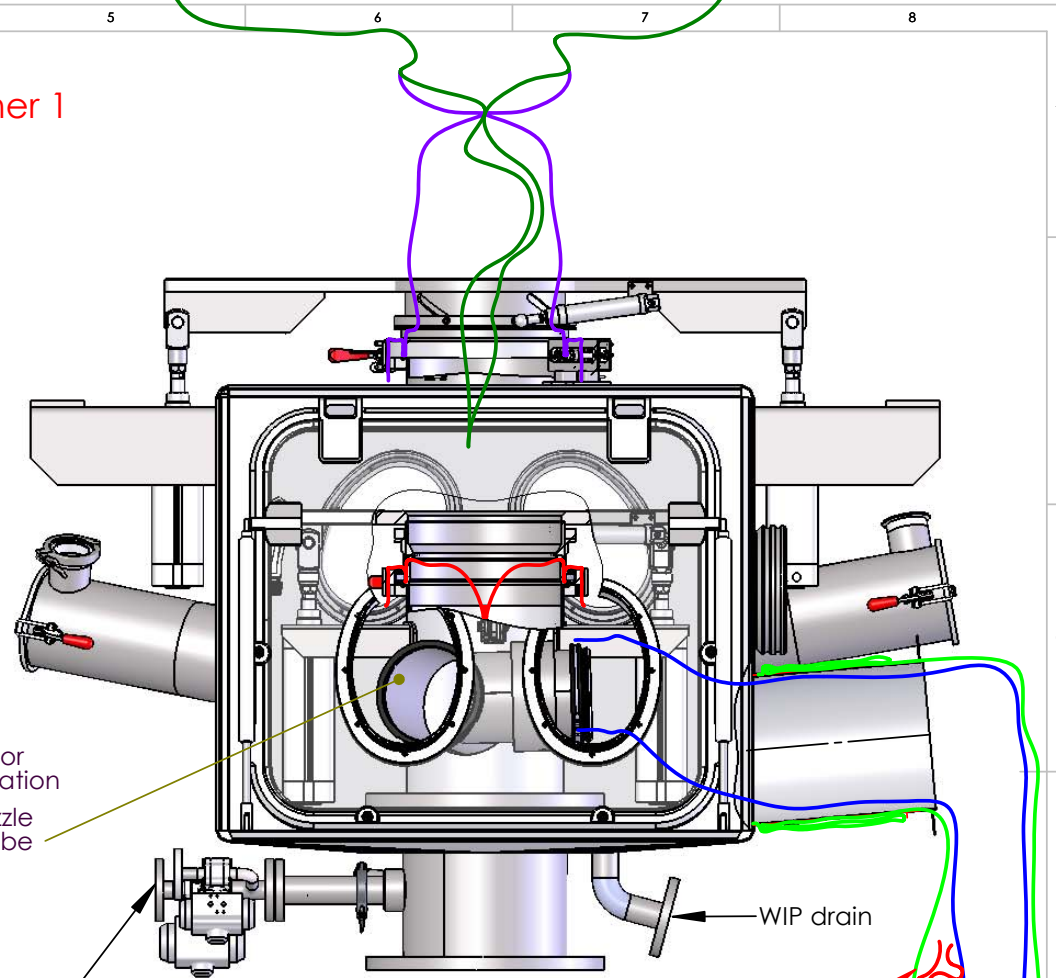

Rear view

Diese Zeichnung darf ohne unsere schriftliche Genehmigung weder kopiert oder vervielfältigt, auch niemals dritten Personen mitgeteilt oder zugänglich gemacht werden	Revision	Änderung	Datum	Name	Ersatzteil	<input type="checkbox"/>
					FDA - Zertifikat	<input type="checkbox"/>
					3.1 - Zertifikat	<input type="checkbox"/>
					Massbild	<input type="checkbox"/>
					Zusammenstellung	<input type="checkbox"/>
				SCALE: 1:10	Schweissgruppe	<input type="checkbox"/>
				Freigegeben von	rubt	28.10.2017
				Name / Datum	rubt	10.10.2017
GloveBox zu BigBag Entleerung OEB 6						
Kom. Nr: 1043750 Funktionsbeschreibung GloveBox zu BigBag Entleerung OEB 6						
rubitec ag			CH-4431 Bennwil Fon +41 61 956 91 91 Fax +41 61 956 91 90		Gewicht: kg	
A3		00		1043750		

2nd inliner with 1st inliner welded

BigBag closure

Step 4 Docking liner 2

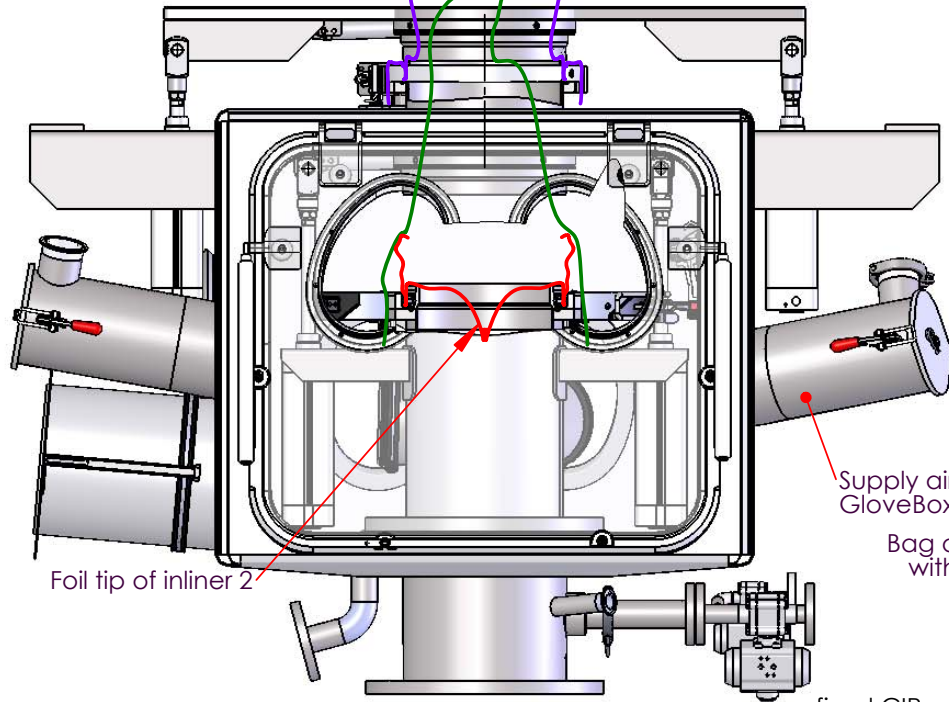

Front view

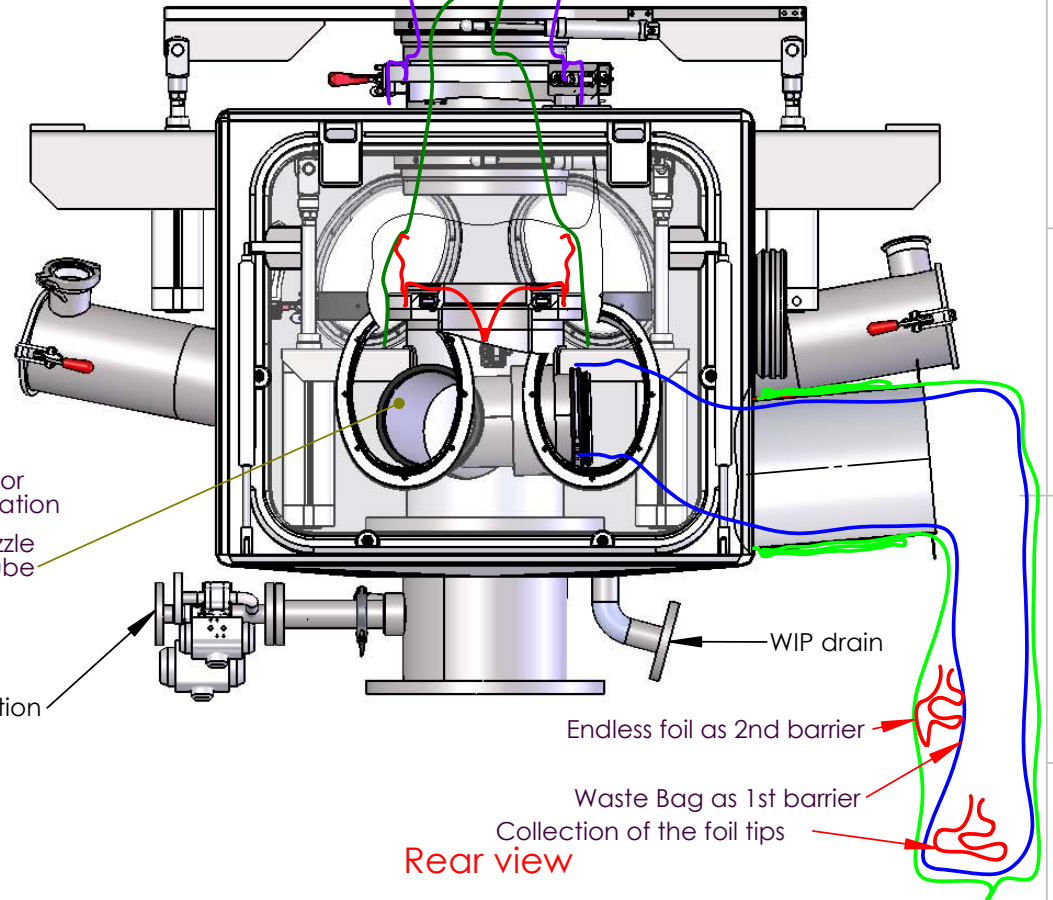

Rear view

Supply air filter for GloveBox ventilation

Bag out nozzle with foil tube

fixed CIP connection

WIP drain

Endless foil as 2nd barrier

Waste Bag as 1st barrier

Collection of the foil tips

Diese Zeichnung darf ohne unsere schriftliche Genehmigung weder kopiert oder vervielfältigt, auch niemals dritten Personen mitgeteilt oder zugänglich gemacht werden

Revision	Änderung	Datum	Name	Ersatzteil	<input type="checkbox"/>
				FDA - Zertifikat	<input type="checkbox"/>
				3.1 - Zertifikat	<input type="checkbox"/>
				Massbild	<input type="checkbox"/>
				Zusammenstellung	<input type="checkbox"/>
				Schweisgruppe	<input type="checkbox"/>
				Freigegeben von	rubt 28.10.2017
				Name / Datum	rubt 10.10.2017

GloveBox zu BigBag Entleerung OEB 6

Kom. Nr: 1043750 Funktionsbeschreibung GloveBox zu BigBag Entleerung OEB 6

SCALE: 1:10

Gewicht: kg

rubitec ag CH-4431 Bennwil
Fon +41 61 956 91 91
Fax +41 61 956 91 90

A3 00 1043750

2nd inliner with 1st inliner welded

BigBag closure

Step 5
Removing foil tip 1

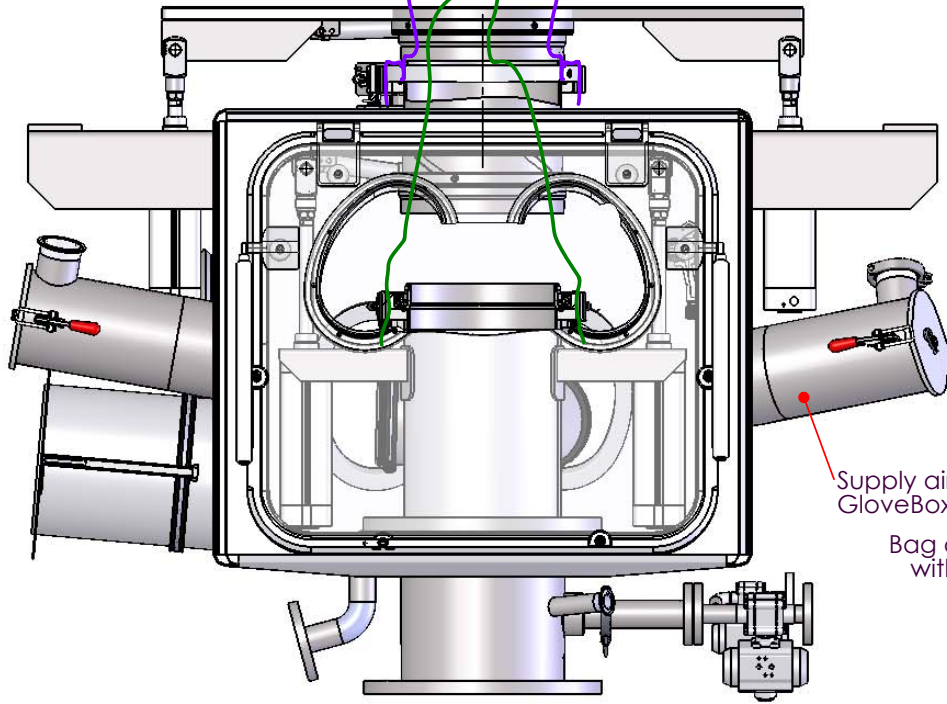

Front view

Supply air filter for GloveBox ventilation

Bag out nozzle with foil tube

fixed CIP connection

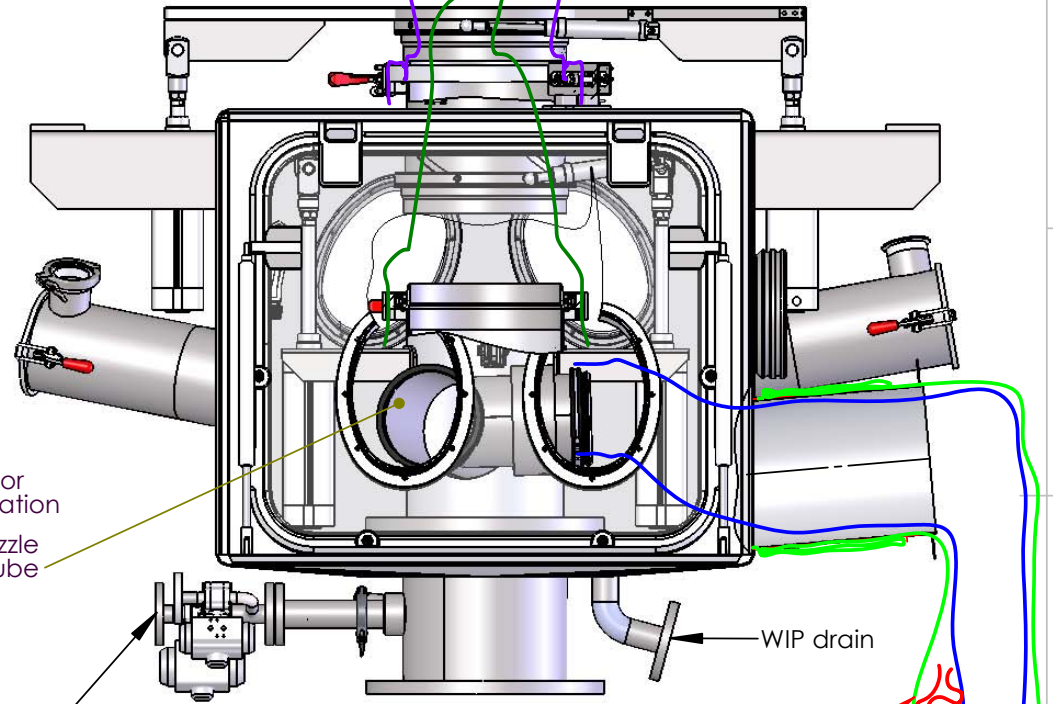

Rear view

WIP drain

Endless foil as 2nd barrier

Waste bag as 1st barrier
Collection to the foil tips

Revision	Änderung	Datum	Name	Ersatzteil	<input type="checkbox"/>
				FDA - Zertifikat	<input type="checkbox"/>
				3.1 - Zertifikat	<input type="checkbox"/>
				Massbild	<input type="checkbox"/>
				Zusammenstellung	<input type="checkbox"/>
				Schweissgruppe	<input type="checkbox"/>
			Freigegeben von	rubt	28.10.2017
			Name / Datum	rubt	10.10.2017

GloveBox zu BigBag Entleerung OEB 6

Kom. Nr:
1043750 Funktionsbeschreibung GloveBox zu BigBag Entleerung OEB 6

SCALE: 1:10

rubitec ag

CH-4431 Bennwil
Fon +41 61 956 91 91
Fax +41 61 956 91 90

Gewicht: kg

A3 00 1043750

Diese Zeichnung darf ohne unsere schriftliche Genehmigung weder kopiert oder vervielfältigt, auch niemals dritten Personen mitgeteilt oder zugänglich gemacht werden

2nd inliner with 1st inliner welded

BigBag closure

Step 6
Folding liner 2

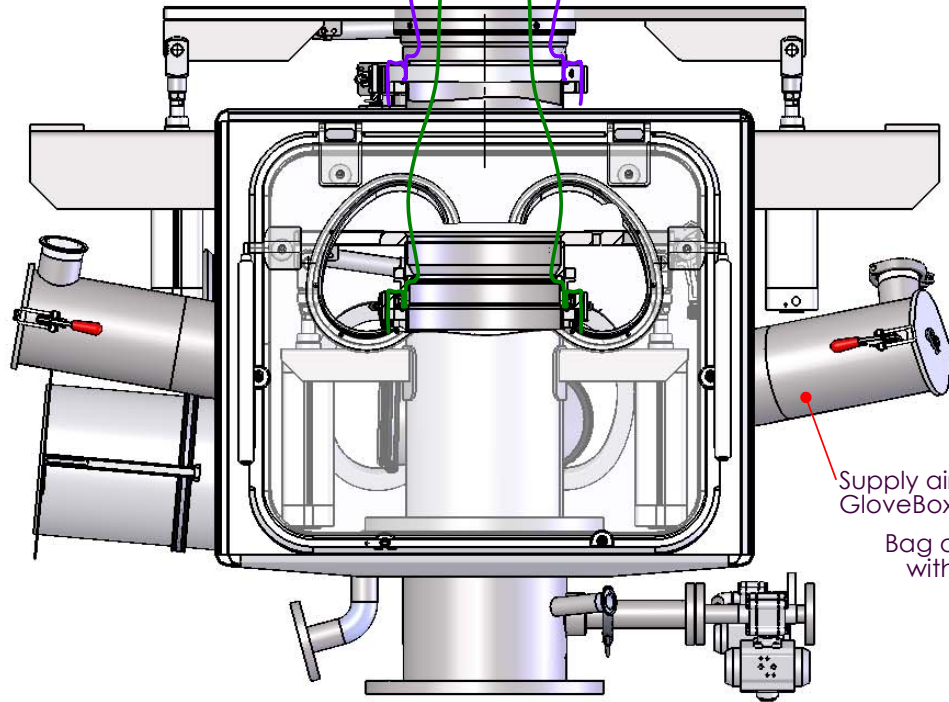

Front view

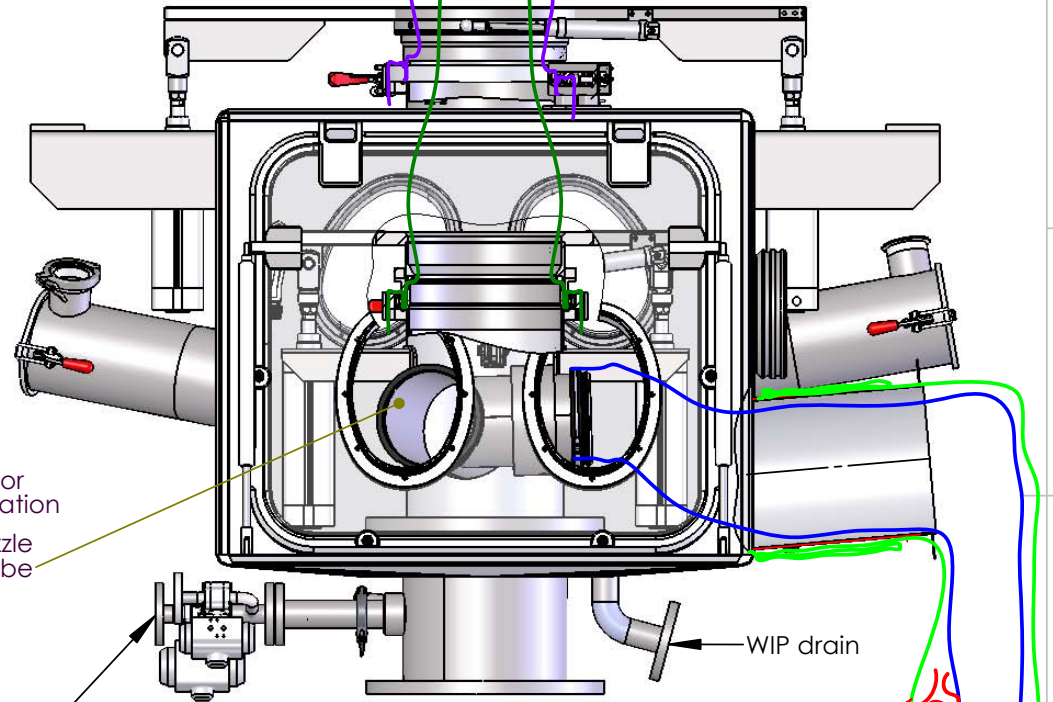

Rear view

Supply air filter for GloveBox ventilation

Bag out nozzle with foil tube

fixed CIP connection

WIP drain

Endless foil as 2nd barrier

Waste bag as 1st barrier

Collection of the foil tips

Diese Zeichnung darf ohne unsere schriftliche Genehmigung weder kopiert oder vervielfältigt, auch niemals dritten Personen mitgeteilt oder zugänglich gemacht werden

Revision	Änderung	Datum	Name	Ersatzteil	<input type="checkbox"/>
				FDA - Zertifikat	<input type="checkbox"/>
				3.1 - Zertifikat	<input type="checkbox"/>
				Massbild	<input type="checkbox"/>
				Zusammenstellung	<input type="checkbox"/>
				Schweissgruppe	<input type="checkbox"/>
Freigegeben von				rubt	28.10.2017
Name / Datum				rubt	10.10.2017

GloveBox zu BigBag Entleerung OEB 6

SCALE: 1:10

Kom. Nr:
1043750 Funktionsbeschreibung GloveBox zu BigBag Entleerung OEB 6

rubitec ag

CH-4431 Bennwil
Fon +41 61 956 91 91
Fax +41 61 956 91 90

Gewicht: kg

A3 00 1043750

2nd inliner with 1st inliner welded

BigBag closure

Step 7
Finish sealing liner 2

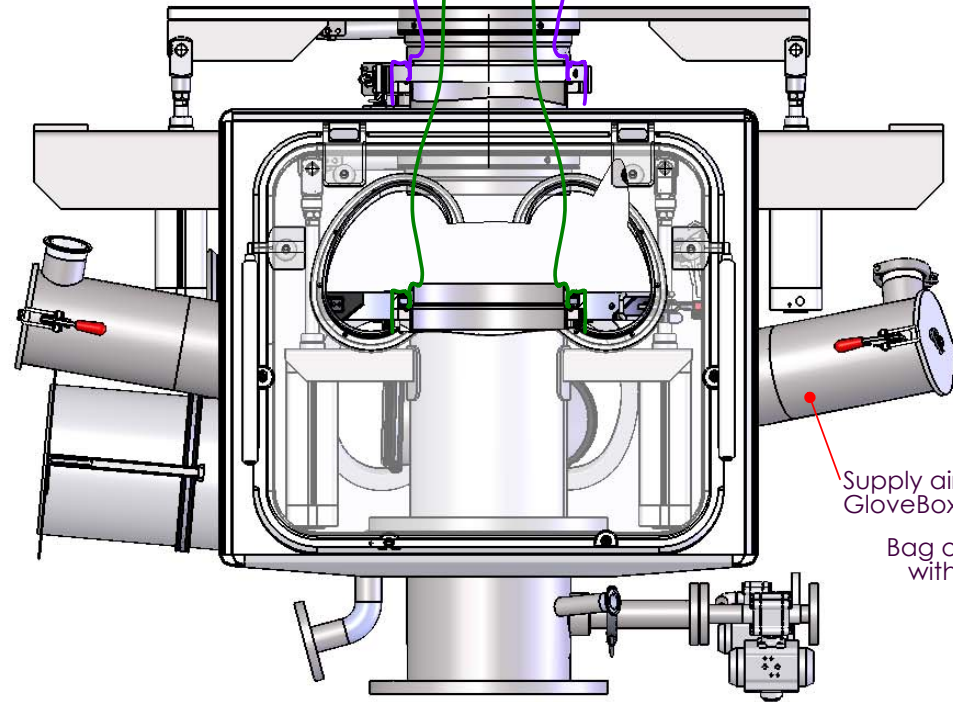

Front view

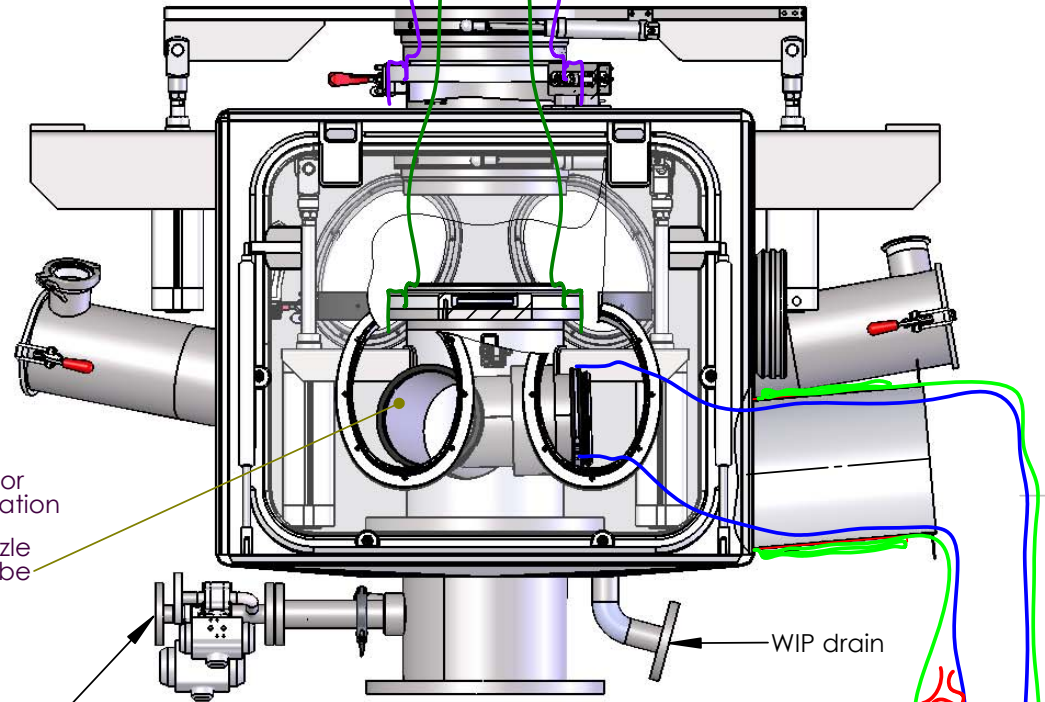

Rear view

Supply air filter for GloveBox ventilation

Bag out nozzle with foil tube

fixed CIP connection

WIP drain

Endless foil as 2nd barrier

Waste bag as 1st barrier

Collection of the foil tips

Diese Zeichnung darf ohne unsere schriftliche Genehmigung weder kopiert oder vervielfältigt, auch niemals dritten Personen mitgeteilt oder zugänglich gemacht werden

Revision	Änderung	Datum	Name	Ersatzteil	<input type="checkbox"/>
				FDA - Zertifikat	<input type="checkbox"/>
				3.1 - Zertifikat	<input type="checkbox"/>
				Massbild	<input type="checkbox"/>
				Zusammenstellung	<input type="checkbox"/>
				Schweissgruppe	<input type="checkbox"/>
				Freigegeben von	rubi 28.10.2017
				Name / Datum	rubi 10.10.2017

GloveBox zu BigBag Entleerung OEB 6

Kom. Nr: 1043750 Funktionsbeschreibung GloveBox zu BigBag Entleerung OEB 6

SCALE: 1:10

rubitec ag

CH-4431 Bennwil
Fon +41 61 956 91 91
Fax +41 61 956 91 90

Gewicht: kg

A3 00 1043750

2nd inliner with 1st inliner welded

Step 8
Open the BigBag closure, empty the BigBag and evacuate it

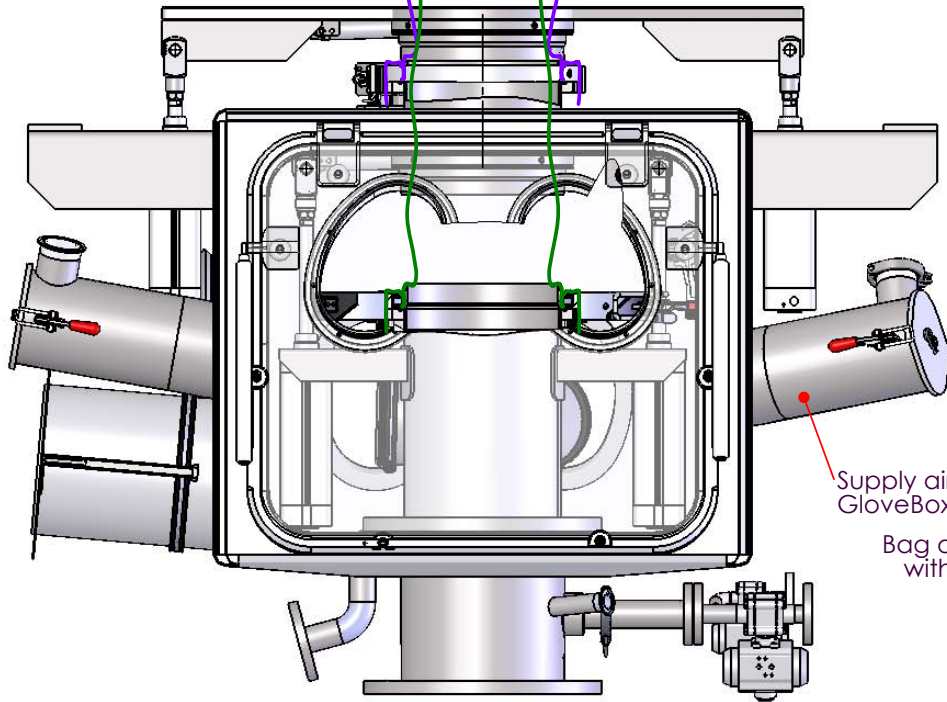

Front view

Supply air filter for GloveBox ventilation
Bag out nozzle with foil tube
fixed CIP connection

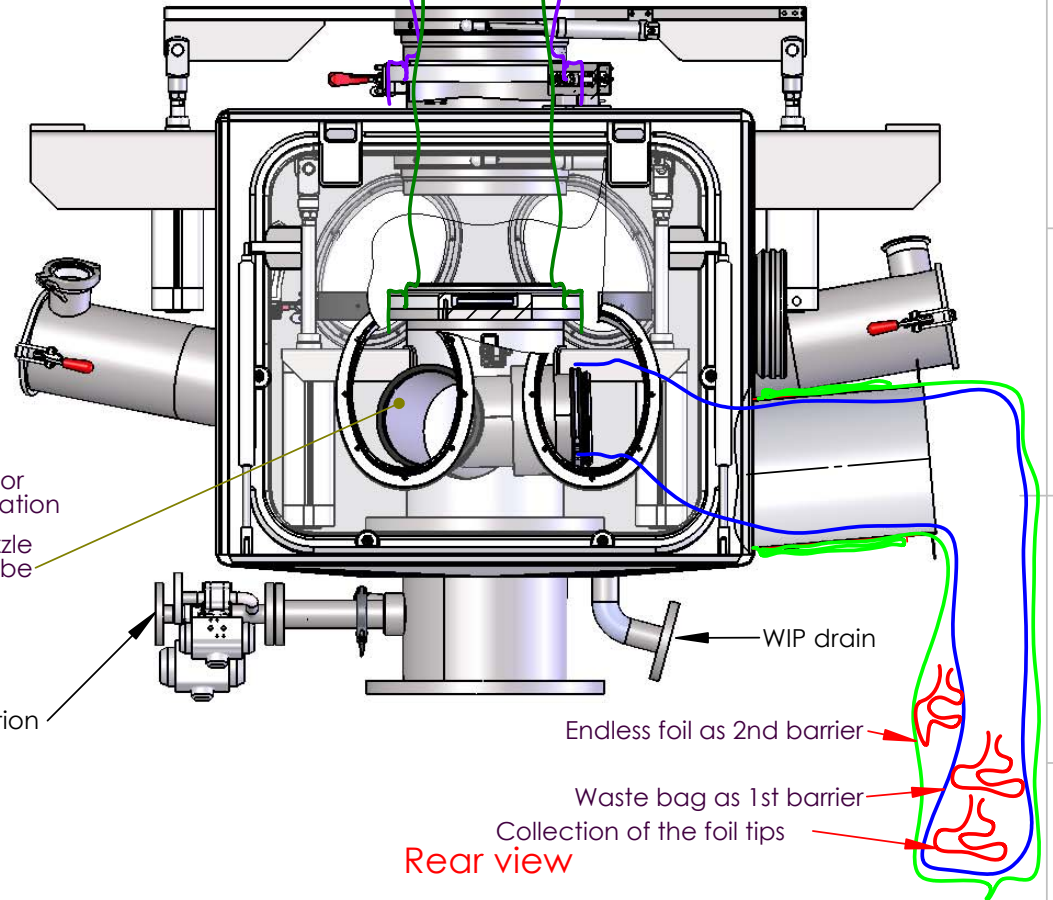

Rear view

WIP drain
Endless foil as 2nd barrier
Waste bag as 1st barrier
Collection of the foil tips

Revision	Änderung	Datum	Name	Ersatzteil	<input type="checkbox"/>
				FDA - Zertifikat	<input type="checkbox"/>
				3.1 - Zertifikat	<input type="checkbox"/>
				Massbild	<input type="checkbox"/>
				Zusammenstellung	<input type="checkbox"/>
				Schweissgruppe	<input type="checkbox"/>
			Freigegeben von	rubt	28.10.2017
			Name / Datum	rubt	10.10.2017

GloveBox zu BigBag Entleerung OEB 6

Kom. Nr:
1043750 Funktionsbeschreibung GloveBox zu BigBag Entleerung OEB 6

SCALE: 1:10

Gewicht: kg

rubitec ag CH-4431 Bennwil
Fon +41 61 956 91 91
Fax +41 61 956 91 90

A3 00 1043750

Diese Zeichnung darf ohne unsere schriftliche Genehmigung weder kopiert oder vervielfältigt, auch niemals dritten Personen mitgeteilt oder zugänglich gemacht werden

Step 9
Crimp and cut liner 2

2nd inliner with 1st inliner welded
Crimp and cut liner 2

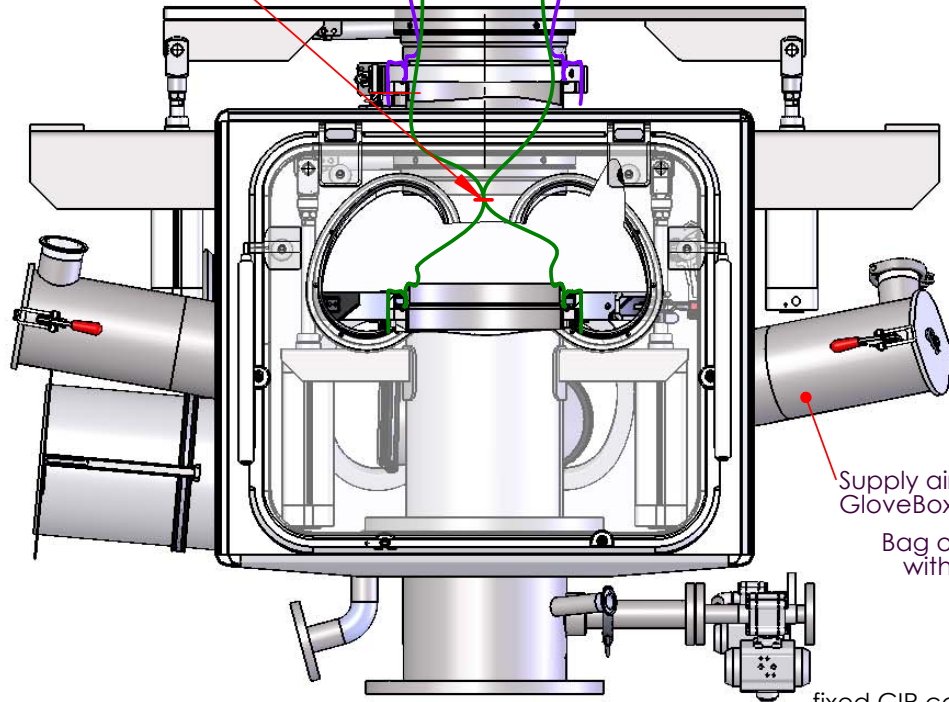

Front view

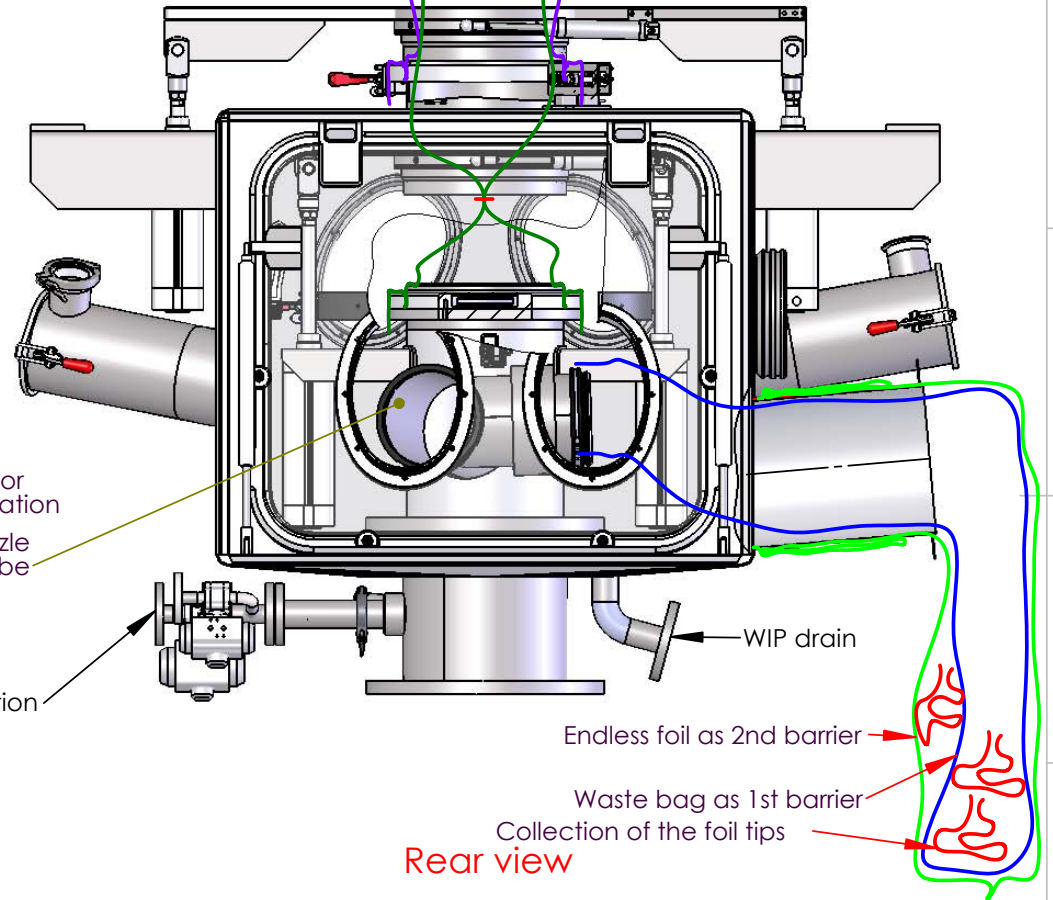

Rear view

Diese Zeichnung darf ohne unsere schriftliche Genehmigung weder kopiert oder vervielfältigt, auch niemals dritten Personen mitgeteilt oder zugänglich gemacht werden

Revision	Änderung	Datum	Name	Ersatzteil	<input type="checkbox"/>
				FDA - Zertifikat	<input type="checkbox"/>
				3.1 - Zertifikat	<input type="checkbox"/>
				Massbild	<input type="checkbox"/>
				Zusammenstellung	<input type="checkbox"/>
				Schweissgruppe	<input type="checkbox"/>
				Freigegeben von	rubi 28.10.2017
				Name / Datum	rubi 10.10.2017

GloveBox zu BigBag Entleerung OEB 6

Kom. Nr: 1043750 Funktionsbeschreibung GloveBox zu BigBag Entleerung OEB 6

SCALE: 1:10

Gewicht: kg

rubitec ag CH-4431 Bennwil
Fon +41 61 956 91 91
Fax +41 61 956 91 90

A3 00 1043750

Step 10 Welding/cutting liner 1

2nd inliner with 1st inliner welded
Welding pliers

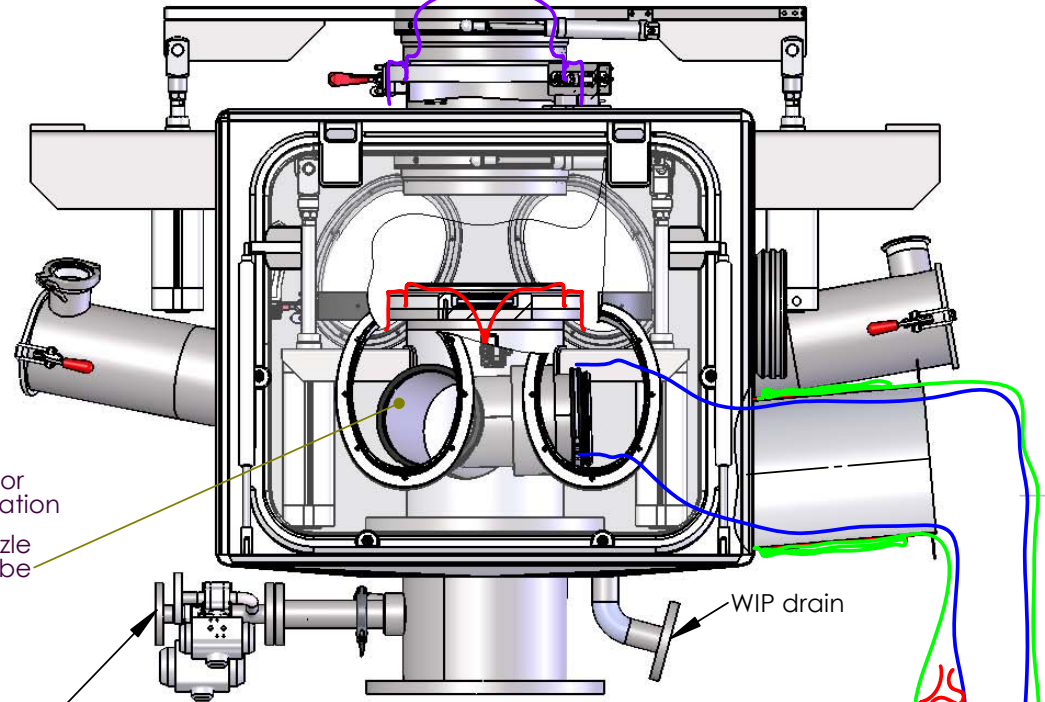
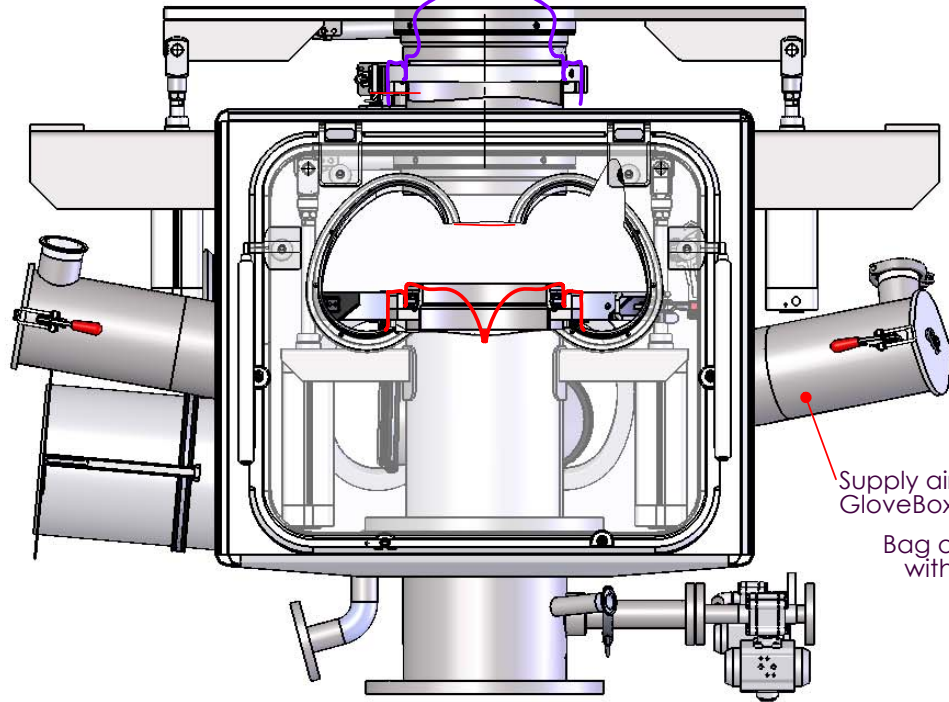

Supply air filter for GloveBox ventilation

Bag out nozzle with foil tube

fixed CIP connection

WIP drain

Endless foil as 2nd barrier

Waste bag as 1st barrier

Collection of the foil tips

Diese Zeichnung darf ohne unsere schriftliche Genehmigung weder kopiert oder vervielfältigt, auch niemals dritten Personen mitgeteilt oder zugänglich gemacht werden

Revision	Änderung	Datum	Name	Ersatzteil	<input type="checkbox"/>
				FDA - Zertifikat	<input type="checkbox"/>
				3.1 - Zertifikat	<input type="checkbox"/>
				Massbild	<input type="checkbox"/>
				Zusammenstellung	<input type="checkbox"/>
				Schweissgruppe	<input type="checkbox"/>
Freigegeben von				rubt	28.10.2017
Name / Datum				rubt	10.10.2017

GloveBox zu BigBag Entleerung OEB 6

Kom. Nr:

1043750 Funktionsbeschreibung GloveBox zu BigBag Entleerung OEB 6

SCALE: 1:10

Gewicht: kg

rubitec ag

CH-4431 Bennwil
Fon +41 61 956 91 91
Fax +41 61 956 91 90

A3 00 1043750